

伸縮食器洗浄機用ラック 組立・取扱説明書

この度は弊社商品をお買い上げいただき誠にありがとうございます。
本取扱説明書を大切に保管していただき、
読み返して末永く、ご愛用いただきますようお願い致します。

警告

- 危険ですので傾いたところや不安定な場所での使用はしないでください。
- 火気の近くでの使用は危険ですので、おやめください。本体や収納物の加熱・火災の原因になります。
- 移動の際は、収納物を全て取り除いてから移動させてください。

注意

- 本商品は食器洗浄機用ラック及びキッチン用品等の収納を目的とした商品ですので、それ以外の用途で使用しないでください。
- 耐荷重以上の物は収納しないでください。

天災等の不可抗力やお客様の取扱上の不注意、不適切な修理・改造による事故、破損等の責任は補償しません。

品質表示

品名	伸縮食器洗浄機用ラック
品番	YK-028
材質	天板 / 18-0ステンレス 本体フレーム / スチール (クロムメッキ)
サイズ	約 幅45~55×奥行31.4×高さ10.1 (cm)
原産国	日本

組立及び品質についてのお問い合わせは

受付時間 AM9:00~PM5:00
(土、日、祝日を除く)

TEL (0256) 35-7405

FAX (0256) 35-5844

フリーダイヤル 0120(11)7405

川口工器株式会社サービス窓口
品質以外のお問い合わせは、
お買い上げの販売店へご連絡下さい。

〒955-0045 新潟県三条市ノ門2丁目4番45号

川口工器株式会社

<http://www.kawako.net/>

LotNo

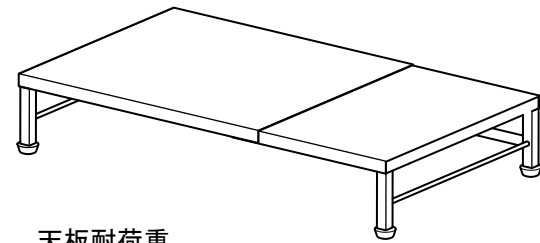

天板耐荷重
約 60 kg

<組立の前に>

■ 設置場所の計測

商品組み立て前に、設置場所のサイズを計測してください。

■ 準備

- ・ ネジに合ったドライバーをご用意ください。
- ・ 手袋をはめると安全に作業ができます。
- ・ 組立て中、細かい部品を無くさないようご注意ください。

■ 保護

- ・ 組立ては十分なスペースのある場所で行い、床などを傷つけないように毛布などで保護してから組み立てを行ってください。

<設置について>

設置の際は、必ずラック本体が安定する平らな場所へ設置してください。

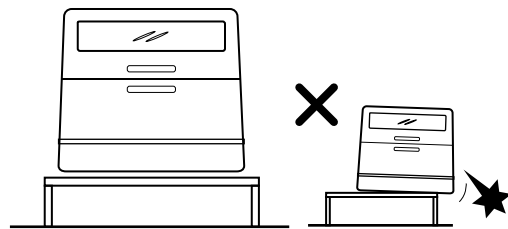

食器洗浄機等を設置後には、洗浄機と本体が安定しているか確認してください。
次に、扉の開閉等テスト使用を繰り返し行い、動作に支障が無い確認してください。

品質などに関しましては十分は管理・検品を実施しておりますが、万が一破損・不備などがございましたら、販売店・あるいは上記連絡先までご連絡をお願いいたします。ご連絡いただく際には、本取扱説明書を手元に用意していただき、品番・品名・左に記載されているLotNoをお知らせください。

部品図

※組み立て前に部品名と部品数を確認してください。

①本体 × 1

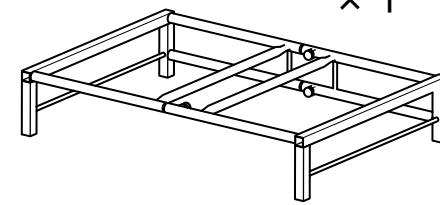

②天板 × 大小 各 1

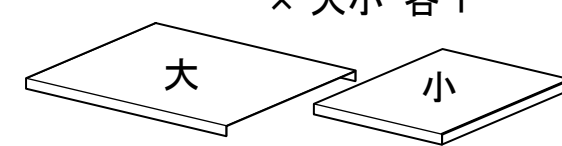

③アジャスター × 4

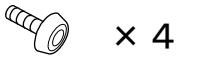

④滑り止めシール × 4

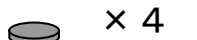

天板に貼られている青い保護シートは、ご使用前に必ずはがしてお使いください。はがしにくい場合はドライヤー等で、少し暖めるとはがしやすくなります。尚、いったんはがした商品はお客様都合での返品はお受けいたしかねますのでご注意ください。

組立手順

1

①本体の脚に③アジャスターを回し入れます。

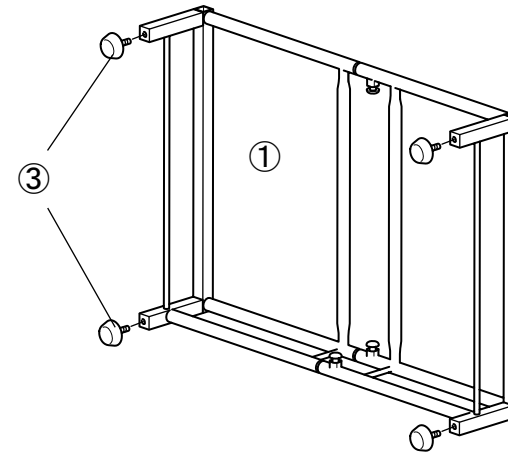

2

本体の3ヶ所のネジをドライバーで少し緩ませます。設置する場所に合わせて、本体を伸ばします。(この段階で仮に置いてみるなどして、幅を決めてください)

次に3ヶ所のネジをしっかりと締めます。

※ 本体のネジは固定されておりません。本体を伸ばさないで使用する場合でも、ネジはしっかりと締めなおしてください。

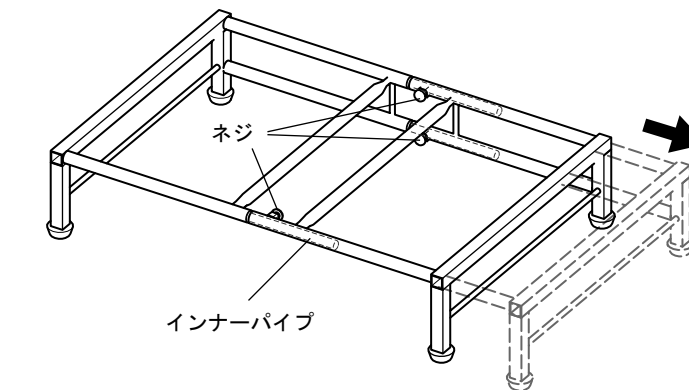

本体を伸ばすと出てくるインナーパイプには伸縮限界シールが貼られています。シールの線以上には伸ばさないでください。

3

本体の四隅に④滑り止めシールを貼ります

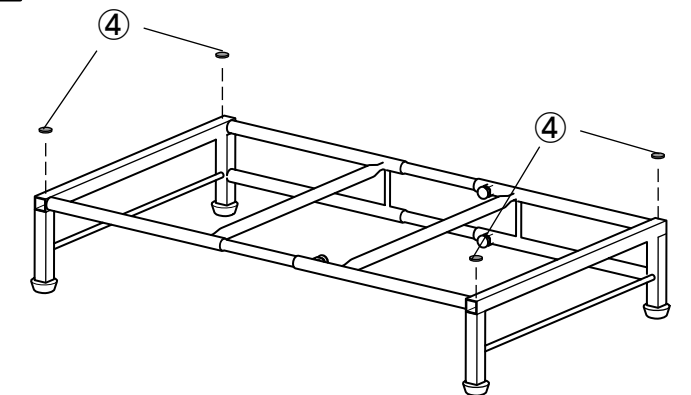

4

②天板大・小の青い保護シートをはがします。

②天板小を本体に先に本体にはめ込みます。次に本体の幅に合わせて、②天板大を重ねながらはめ込みます。

(天板大と小は、左右どちらの設置も可能です)

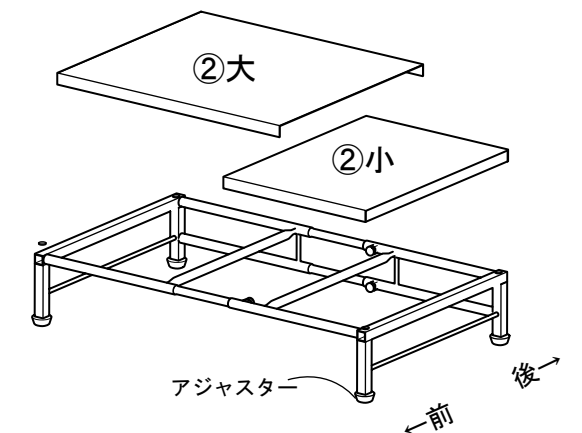

5

本体の前後に注意して本体を設置します。アジャスターで設置場所の段差を微調整してください。必ず水平になるように調整してから、食器洗浄機などをのせてください。

定期的にネジが緩んでいないか点検を行い締めなおしてください。