

2

- 手順1のフレームのピンを押しながら
①天板裏のパイプに差し込みます。
ピンがパイプ穴から出るまで差し込んでください。

※ピンが押しにくい時は先端が
平らな物などを使って、押し
込んでください。

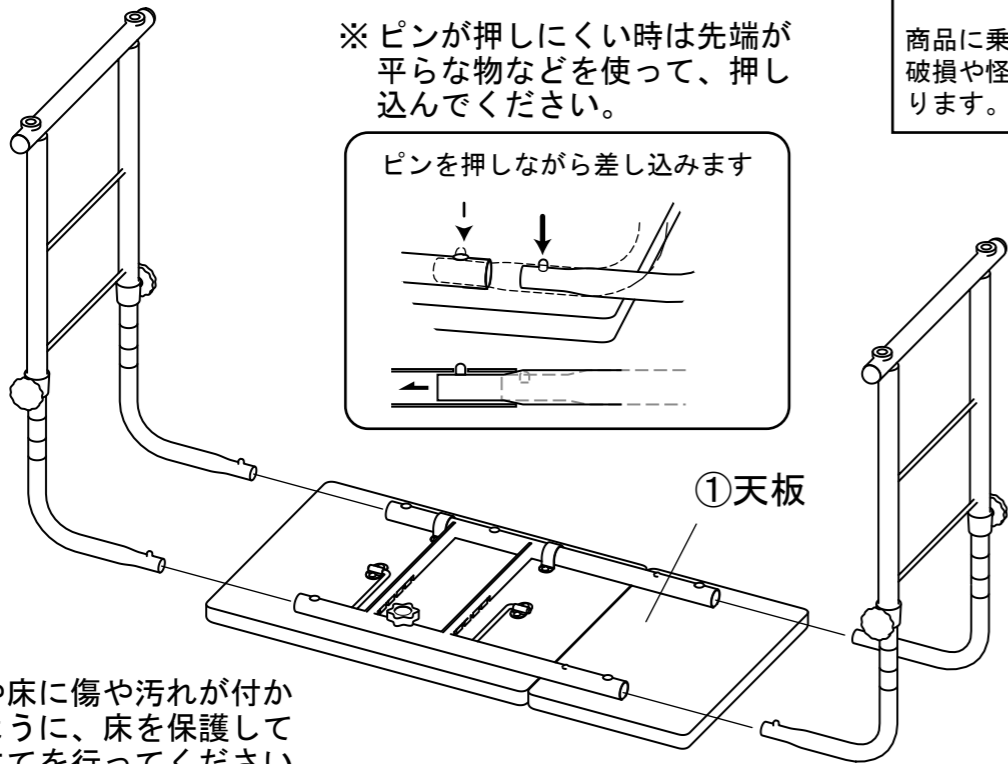
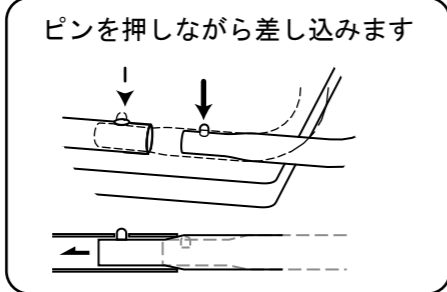

ご注意ください



商品に乗らないでください。
破損や怪我をする恐れがあります。

※商品や床に傷や汚れがつか
ないように、床を保護して
組み立てを行ってください。

3

- 次に、③キャスターを④スパナを使い取り付けます。
※③キャスターを最初は手で回し入れ、
最後は④スパナを使って取り付けます。

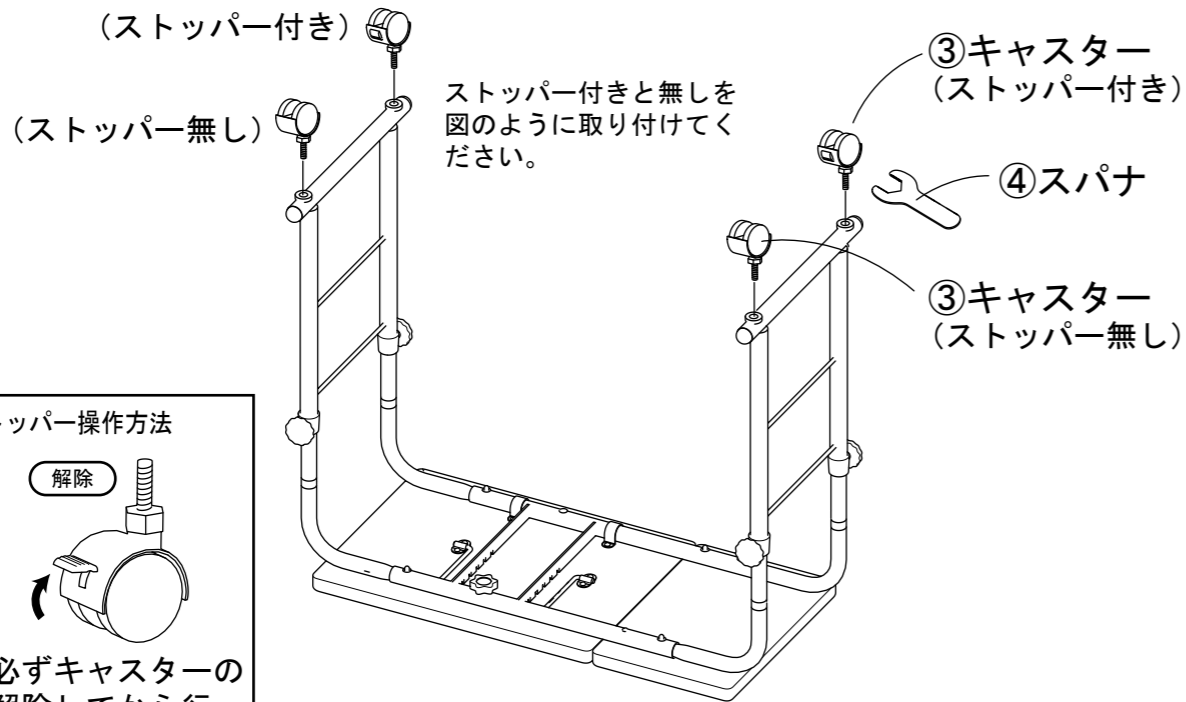

キャスターストッパー操作方法

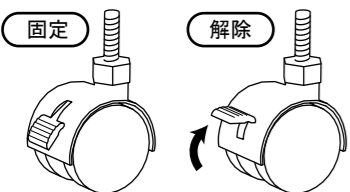

移動する際は必ずキャスターの
ストッパーを解除してから行っ
てください。

4

- 本体を起こしてぐらつきが無いか
確認したら完成です。

ご使用前に確認して安全にお使いください。

- キャスターが、4ヶ所しっかりと入
っているか
- 中間リングは、4ヶ所しっかりと固
定されているか

天板の高さを変更する方法

- (1) 全ての中間リングを緩め、おおよそ好みの高さにできたら仮止めして
ください。
- (2) 片側を緩めて微調整して固定させ、もう片側を伸縮パイプのガイド線
目安に合わせて固定してください。

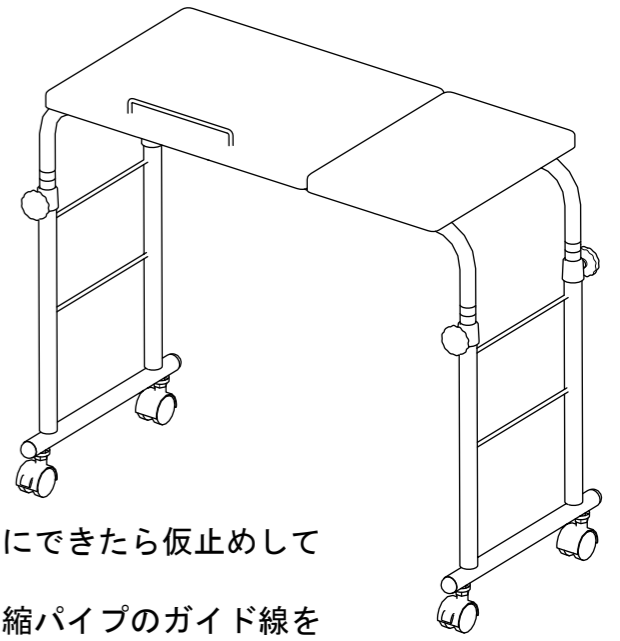

天板(大)の角度調節方法

当商品は天板(大)の角度を調節することが
できます。
角度調節方法の手順をご覧いただき、安全に
十分注意して行ってください。

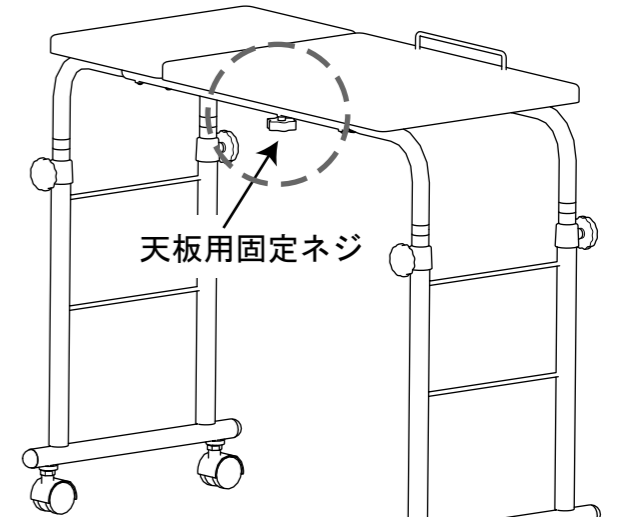
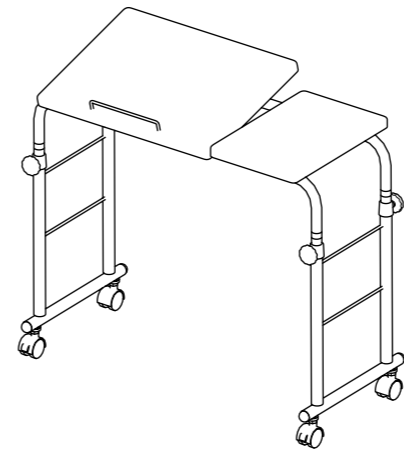

- (1) 天板を固定しているネジを
緩めます
(天板を持ち上げることができます)
- (2) 天板をお好みの角度まで持ち上げて、角度調節
バーを下図のように、ガイド溝にはめ込んでく
ださい。

⚠️ ご注意ください

天板を水平に戻す時は、手
をはさまないように十分に注意
して行ってください。

天板を固定していない時は、手
を付くなどの荷重でも天板が上がる
構造となっております。
使用後は必ず、元に戻して天板用
固定ジをしっかり締めてくださ
い。

